



CMP41H41...MC Ceownik montażowy

1,5 Grubość blachy: 1,5 mm

N Nowość E90 System E-90

Informacje

Zastosowanie

Do podwieszania lamp i jako element konstrukcyjny do mocowania drabinek i korytek kablowych. Jako element wsporczy dla wysięgników: WWSR..., WW..., WWS/WWSO..., WU/WUO..., WWSN..., WS..., WZS..., WSZN... (dla gr. ≥ 2 mm), WTL..., WWT..., WPL..., WPT..., WMCN..., WMC/WMCO...

Materiał

Stal S250GD w powłoce:

Magnelis®, MagiZinc®, PosMAC

Dodatkowe informacje

– do montażu ceownika z łącznikiem należy użyć śrub SGFM10x20 lub SGKFM10x20

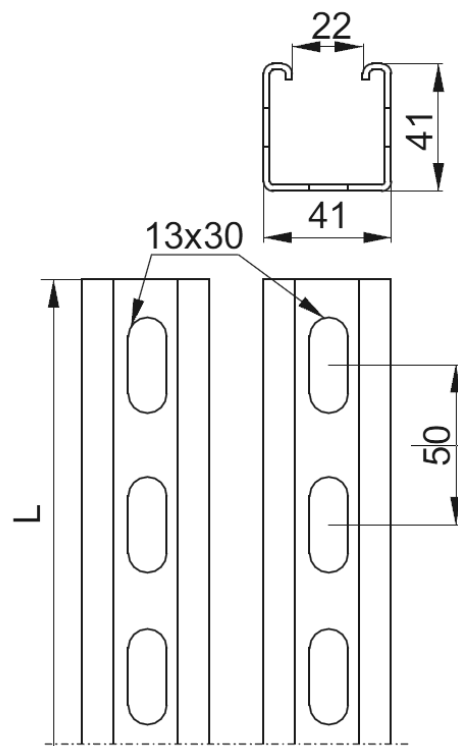
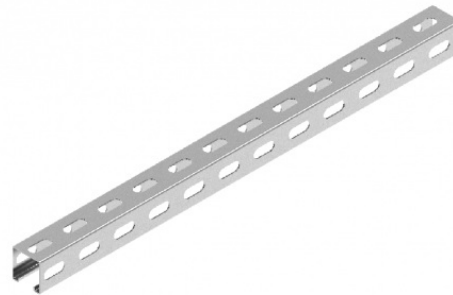



Wersje

Symbol	Numer katalogowy	Wymiar L (mm)	Waga 1 szt. (kg)	Ilość (szt.)
CMP41H41/02MC	6441025	200	0,26	30
CMP41H41/03MC	6441035	300	0,40	30
CMP41H41/04MC	6441045	400	0,53	30
CMP41H41/05MC	6441055	500	0,66	30
CMP41H41/06MC	6441065	600	0,80	30
CMP41H41/08MC	6441085	800	1,06	30
CMP41H41/09MC	6441095	900	1,19	30
CMP41H41/1MC	6441105	1 000	1,52	8
CMP41H41/1,2MC	856211	1 200	1,82	8
CMP41H41/1,5MC	856215	1 500	2,27	8
CMP41H41/1,7MC	851117	1 700	2,58	8
CMP41H41/2MC	6441205	2 000	3,03	8
CMP41H41/2,2MC	851122	2 200	3,34	8
CMP41H41/2,5MC	851125	2 500	3,79	8
CMP41H41/3MC	6441305	3 000	4,55	8
CMP41H41/3,5MC	851135	3 500	5,31	8
CMP41H41/3,7MC	852137	3 700	5,61	8
CMP41H41/6MC	6441605	6 000	9,10	8

Przykłady

